

TITAN



EXAKT. EFFEKTIV. RYMLIG. EKONOMISK.

Mångsidig kombisåmaskin som lämpar sig för minimerad och konventionell bearbetning.





Tume Titan är imponerade på grund av sina egenskaper.

- Gödsel och utsäde placeras via samma bill, gödseln är snabbt till utsädets föfogande.
- Exakt, jämn placering till rätt sådjup.
- Exceptionellt lågt dragkraftsbehov, alla billens delar är roterande, inga separata gödselbillar.
- Stor fältkapacitet, stor behållarvolym, enkla och snabba justeringar och ett minimalt underhållsbehov.
- Såklart utrustad med räfflade skjutvalsar som i många tester konstaterats ha en mycket noggrann utmatning.
- Rikligt med tillvalsutrustning. Titan kan även kombineras med t.ex. CultiPack förredskap.

LÄTT ATT ANVÄNDA, LÄTT ATT JUSTERA, LÄTT ATT SERVA.

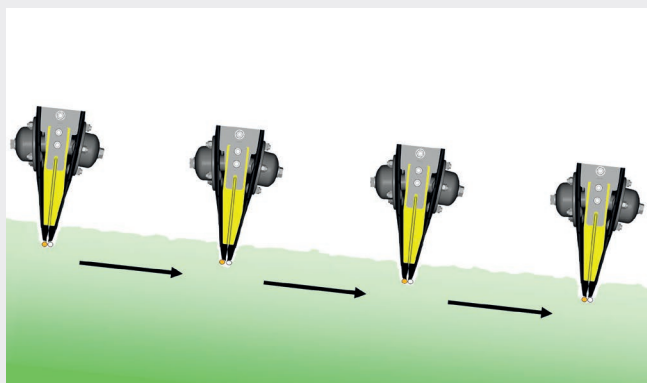

OFÖRÄNDRAD UTSÄDESPLACERING

Eftersom gödsel och utsäde placeras via samma dubbeltallrik, bibehålls deras placering oförändrad under alla förhållanden vid sådd.

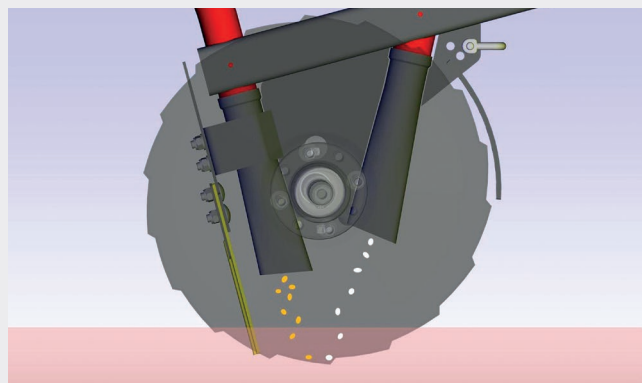

UTSÄDET SÄKERT I SÅBOTTNET

Gödseln styrs i billen framför tallriksbill lagring, därför kan utsädesröret placeras så långt fram som möjligt och utsädet placeras därför säkert i den fuktiga såbotten. Rinnande jord från såfårens kanter påverkar inte kärnornas placering gällande sådjupet. Sådden utförs i skydd av tallrikarna.



EXCEPTIONELLT LÅGT DRAGMOTSTÅND

Dubblatallrik: inga bromsande/slitande avskrapare. Lågt dragkraftsbehov, spar bränsle och kräver lägre effektbehov. Traktorn behöver troligtvis inte bytas, fastän såmaskinen arbetsbredd ökas.



STOR BEHÅLLARVOLYM

Med en fyllning kan man så 5–7 ha beroende på arbetsbredden och utmatningsmängden. Behållaren har en flyttbar mellanväg för att kunna optimera fördelning mellan gödsel och utsäde. Vid behov kan hela behållarvolymen användas till utsäde.



BILLTRYCKET ÄR ENKELT ATT JUSTERA

Billtrycket är hydrauliskt justerbart under gång, maximalt tryck är tillräckligt för de flesta såförhållanden; upp till 60 kg.



VRIDPROVET KAN UTFÖRAS SNABBT OCH ENKELT

Att utföra vridprov på Titan är marknadens snabbaste och enklaste. Dra i handtaget för att flytta matarhusen, vrid rätt antal varv på markhjulet, dra ur vridprovtrågen ur maskinen gavel och väg dess innehåll. Smidigt och användarvänligt!

FUNKTIONSSÄKERHET OCH ANVÄNDARVÄNLIG. MINIMAL SERVICE BEHOV.

Användarvänliga Tc-styrenhet spar kostnader och miljön.



**MARKHJULSDRIFT FÖR UTMATNINGEN
ÄR EXAKT OCH PÅLITLIG.**

INGA ONÖDIGA JUSTERINGAR ELLER SERVICEPUNKTER.

Två viktiga detaljer vi tog med i beräkningen vid konstruktionen av Tume Titan var driftsäkerheten och lågt underhåll. Därför behöver inte gödseldjupet justeras separat, utan det sker samtidigt med justeringen av utsädet. Det finns ingen mekanisk djupinställning hos Titan, utan allt sker hydrauliskt. Vridprovets enkelhet resulterar i att det också utförs.

Service är lekande lätt eftersom servicepunkterna är enkla att nå och till antalet få. Dubbeltallriken har inga smörjpunkter och slitage är lågt. Markhjulsdriften minskar betydligt slitage och underhåll på utmatningens drivkedjor eftersom dessa står still när maskinen lyfts.

**MASKINENS RYMLIGA KONSTRUKTION UNDER-
LÄTTAR RENGÖRING OCH SERVICE ÅTGÄRDER.
T.EX. GÖDSELRÖREN KAN LÄTT JUSTERAS
FRAM FÖR RENGÖRING.**

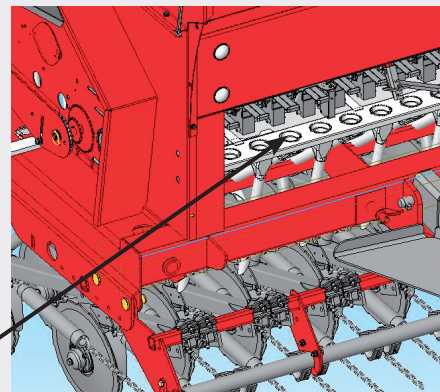

STORT URVAL AV TILLVALSUTRUSTNING.



Sladdplanka



Mellanpackare



CultiPack förredskap
Kombidragbom



Hydrauliska markörer
(beroende på marknad)

TEKNISKA DATA Titan

| | 3000 | 4000 |
|------------------------------------|----------|----------|
| Arbetsbredd och transportbredd, mm | 3000 | 4000 |
| Behållarvolym, m ³ | 4,07 | 5,64 |
| Utsäde max. m ³ | 2,9 | 4,01 |
| Utsäde min m ³ | 1,72 | 2,38 |
| Gödsel max m ³ | 2,35 | 3,26 |
| Gödsel min m ³ | 1,17 | 1,32 |
| Tomvikt med standardutrustning, kg | 3050 | 3850 |
| Påfyllningshöjd, cm | 208 | 208 |
| Billarnas maxbelastning kg/bill | 60 | 60 |
| Belastningsreglering under körning | Standard | Standard |
| Antal billar | 24 | 32 |
| Billarnas diameter, mm | 360 | 360 |
| Dragkraftsbehov hk/kW | 90/66 | 120/88 |
| Däckstorlek | 7.50-16 | 7.50-16 |
| Hjulvält, i grupper om två hjul | 12 | 16 |

Standardutrustning: Tc-styrenhet // Efterharv // Hydraulisk justering av billtrycket // Behållarsåll för gödsel // Självrullande presenning
Tillvalsutrustning: Markörer (beroende på marknad) // Frölåda // Kombidragbom // Omröraraxel gödsel/utsäde // Behållarsåll för utsäde // Bakre skyddsräck // Stigbrädor fram 2 st. // Mellanpackare 5 hjul 16" // CultiPack // Kombidragbom // Hydr. cylinder till dragbom // Sladdplanka // Kördator Tc fjärrreglering av gödselgivan



TUME-AGRI OY

P.O. Box 77, FI-14201 TURENKI, Finland

Tel. +358 207 433 060

www.tumeagri.fi