

CK 3000/4000

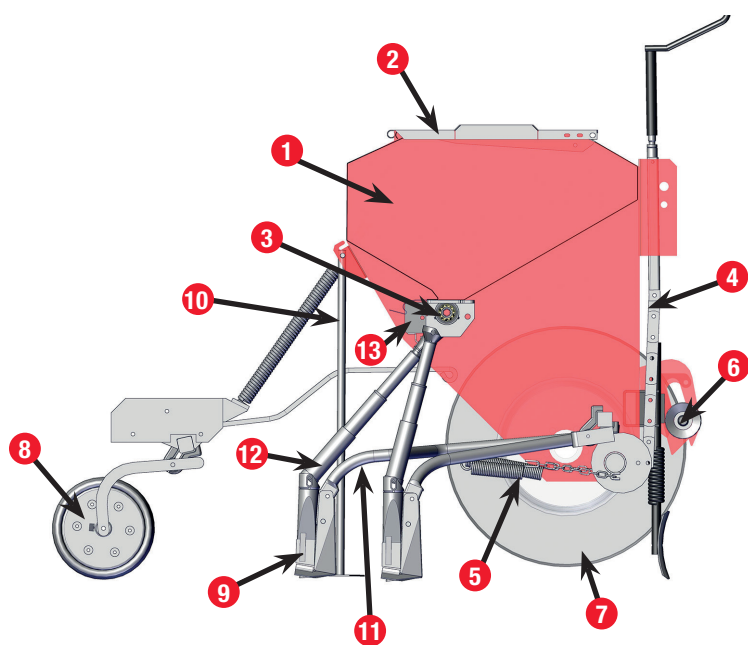

TUME CK – HAR STÖRRE LASTKAPACITET ÄN MÅNGA ANDRA.



EGENSKAPER SOM GÖR TUME CK TILL EN VINNARE

- | | |
|--|-------------------------------------|
| 1. Stor behållarkapacitet | 7. Hjul |
| 2. Kraftigt heltäckande lock | 8. Ribbvält och efterharv (tillval) |
| 3. Såhuset är monterat mitt på behållarbotten | 9. Såbill |
| 4. Central tryckinställning för såbillarna | 10. Stödben |
| 5. Individuell tryckinställning för såbillarna | 11. Billarm |
| 6. Snabbkopplad bäraxel | 12. Sårör |
| | 13. Vridprovstråg |

AUTOMATISK BILLSYSTEM OCH SEPARAT INSTÄLLNING

1. Central inställning för såbillstryck. Brett justeringsområde. Hydralisk justering som tillbehör.
2. Separat justering för individuell såbill. Fjäderspänning oberoende av såbillens höjd.
3. Svetsad såbillsarm. Stabil i sidled.
4. Sårör. Levererar utsädet i en jämn ström.
5. Starkt lutande, korrosionsbeständiga teleskopiska sårör.

En unik egenskap hos Tumes såmaskiner är att behållarkapaciteten är större än hos många andra maskiner med samma bredd. Detta betyder färre driftstopp, mindre dödtid samt högre effektivitet. När det gäller tömning kan utloppet för utsädet i botten av behållaren enkelt öppnas för att avlägsna alla rester av utsäde, och på så sätt minska spill och hålla såmaskinen helt ren från utsädesrester.



Rymliga, rätt dimensionerade behållare. Stora, kraftiga lock öppnas för enkel påfyllning. Behållaren har påfyllningsgaller.



Inställning av den steglösa utmatningsmängden är både enkel, exakt och pålitlig vid alla inställningar.



Den unika snabbkopplade bäraxeln gör livet bekvämare och säkrare under den bråda säsongen.

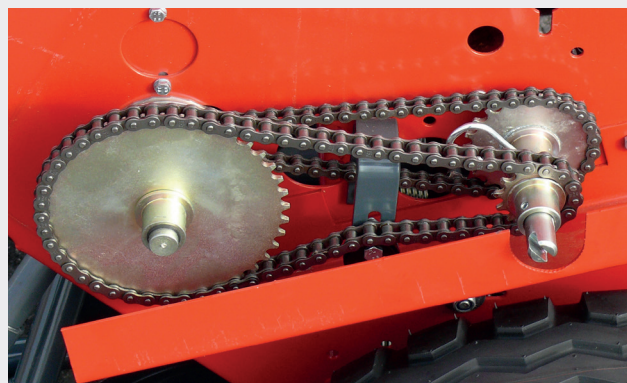

Tume transmission är okomplicerad och därför mycket driftsäker. Transmissionen innehåller två rullkedjor och mycket få smörjpunkter. Transmissionen är förberedd för montering av utrustning för omröraxel eller gräsfrölåda. Att byta utmatningshastighet till låg växel för småfröigt utsäde är lätt gjort genom att flytta en sprint från en axel till den andra.

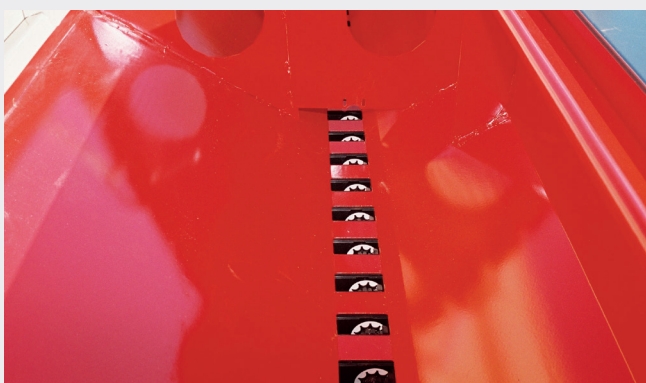

Såhuset sitter centralt på behållarens botten.



För att kunna kontrollera att utmatningsmängderna är riktiga levereras alla såmaskiner med ett speciellt vridprovstråg.

SÅBILLAR FÖR ALLA FÖRHÅLLANDEN.

Tumes mångsidiga billsortiment klarar alla förhållanden. Tumes släpbill (1) är en utmärkt universalbill som är som bäst på ler- och mjäla-jordar. För tunga lerjordar finns den raka billen (2). På organisk jord och vid plöjningsfri odling lönar det sig att välja Tumes skivbill (3). Billens skålning bidrar till att hålla det inställda sådjet. Den tillräckligt breda raka kanten garanterar en jämn sådd även på mineraljordar. Den justerbara, vändbara och härdade avskraparen är slitstark.

**TUME HAR UTSÄDESBILLAR
FÖR ALLA FÖRHÅLLANDEN.**



STORT URVAL AV TILLVALSUTRUSTNING.

Hydrauliska markörer
Frölåda



TEKNISKA DATA

	CK 3000	CK 4000
Arbetsbredd, cm	300	400
Behållarvolym, l	610	840
Basmaskinens vikt, kg		
– egenvikt	420	520
– vikt med fyllda behållare	~900	~1190
Basmaskinens mått, cm		
– påfyllnadshöjd	120	120
– bredd	308	422
– längd	105	105
Däck		
– storlek	685/190 – 15	10,0/80–12
Effektbehov, kW	40	50
Utsädesbillar, st.	25	33

Standardutrustning: Utrustning för vridprov // Snabbkoppling // Mekanisk arealmätare // Central såbills tryckinställning // Spårluckrare 4 st // Säll i behållaren

Tillvalsutrustning: Mittmarkörer // Omrörare // Efterhav med stigbredda // Gummitrycks rullar med stigbredda // Frölåda // Spårluckrare // AgroCont // Hjulskrapa

Med förbehåll för rätt till ändringar. Maskinerna på bilderna i broschyren är delvis försedda med tillvalsutrustning.



TUME-AGRI OY

P.O. Box 77, FI-14201 TURENKI, Finland
Tel. +358 207 433 060
www.tumeagri.fi

SECK 3/2021